



Акционерное общество  
**«Центральный научно-исследовательский  
институт специального машиностроения»**

Адрес: Россия, 141371, Московская обл.,  
Сергиево-Посадский р-н, г.Хотьково, ул. Заводская  
Телефон: (495) **993-00-11**, Факс: (49654) **3-82-94**  
e-mail: [tsniism@tsniism.ru](mailto:tsniism@tsniism.ru)



НАША ПРОДУКЦИЯ

- Сосуды и баллоны высокого давления
- Сетчатые конструкции
- Раструбы
- Специальные стеклопластиковые изделия
- Амортизаторы
- Методы изготовления конструкций
- Стендовое и испытательное оборудование для отработки изделий

Главная | Руководство |  
Направления | Разработки | Документы | Услуги и кадры

**Сетчатые конструкции из органо-углепластиков.**

Сетчатая конструкция представляет собой цилиндрическую или коническую оболочку, состоящую из системы спиральных и кольцевых ребер.

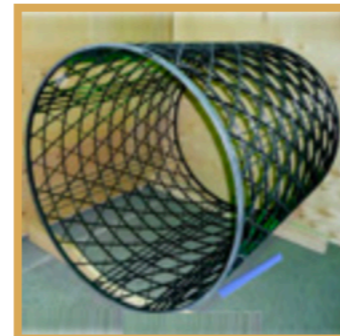

## Примеры изделий

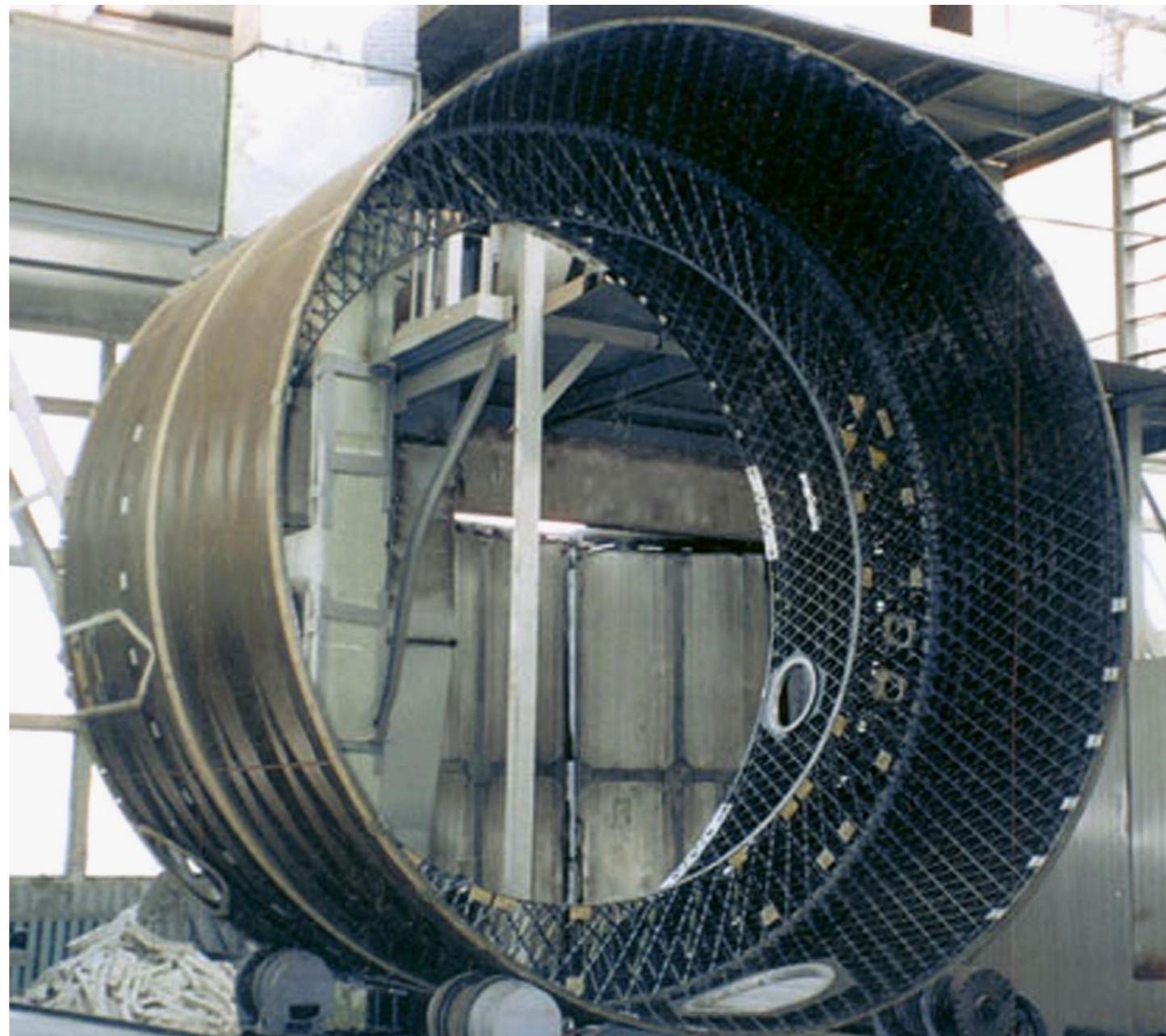

# The ECal truss assembling procedure

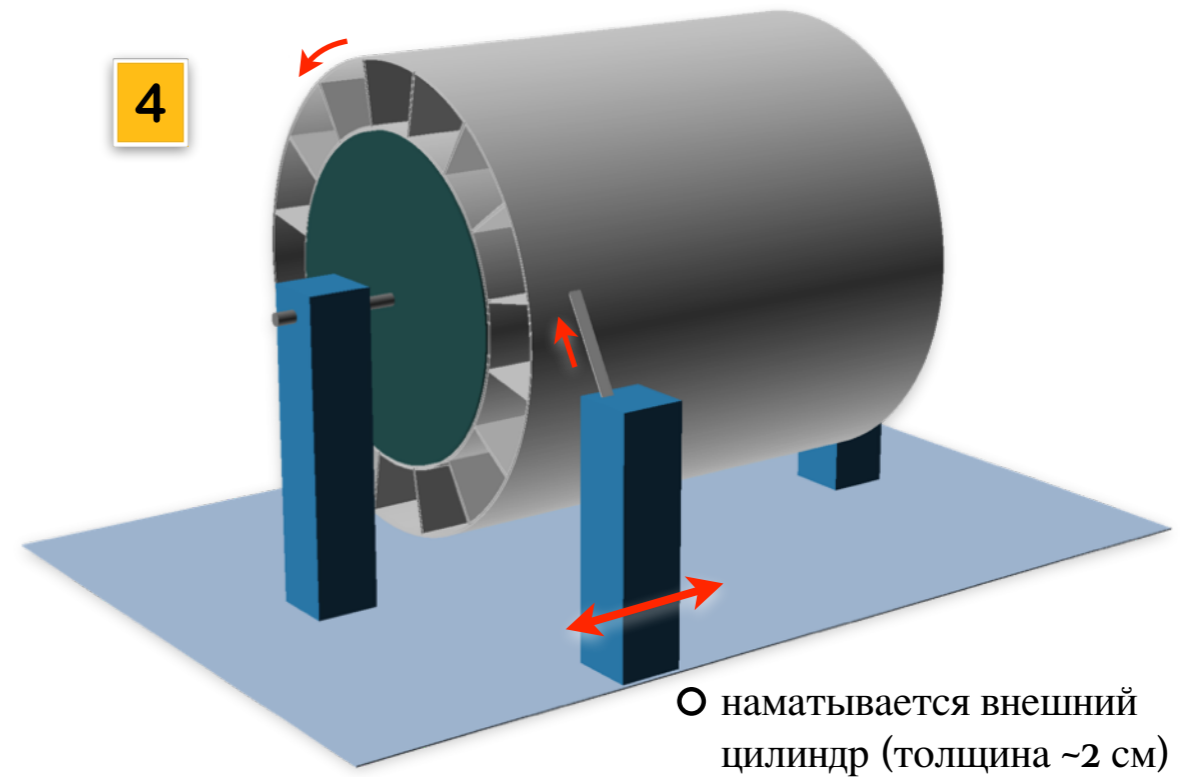
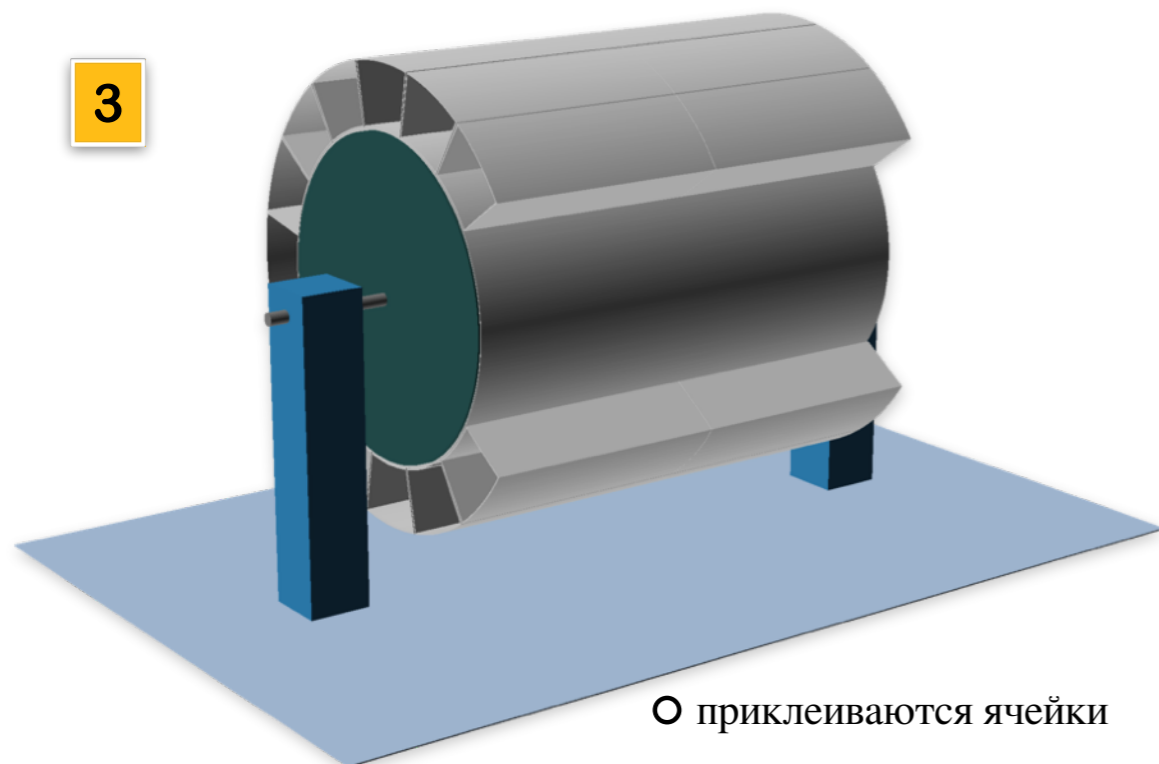
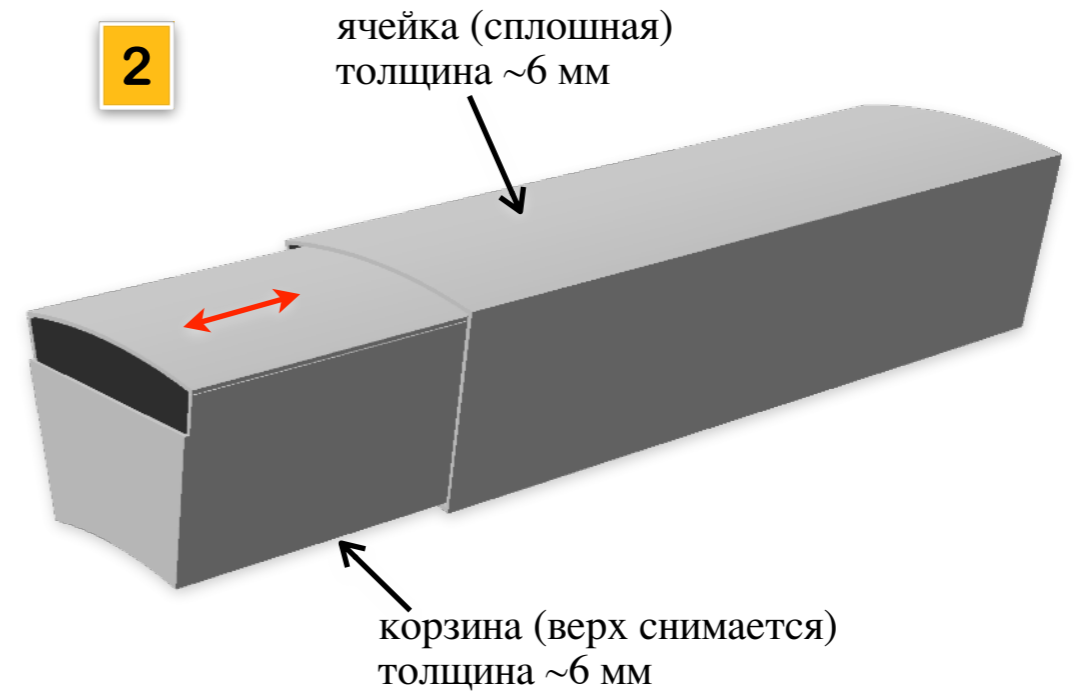
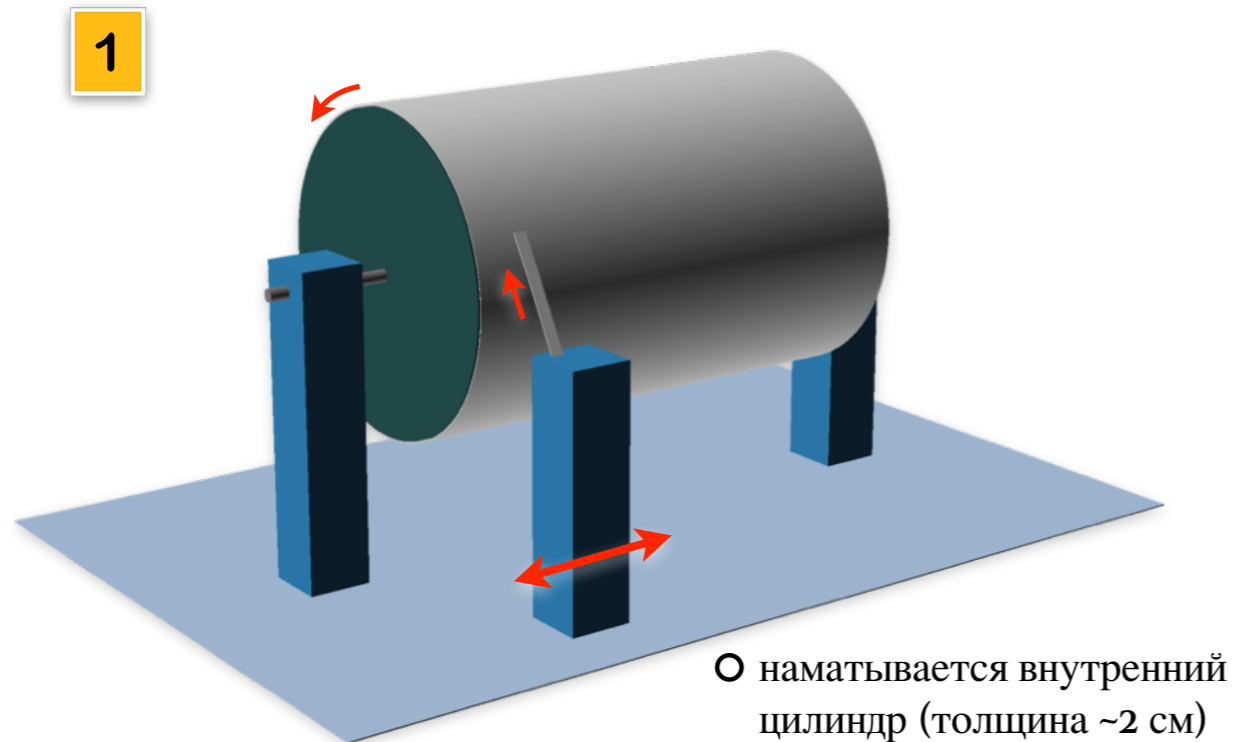

- Число полу-секторов ECal/SPD:  $16 \times 2 = 32$ .
- Вес одного полу-сектора:  $40 \text{ т} / 32 = 1.25 \text{ т}$  (1.5 т в MPD)
- В случае, если калориметр отсутствует, корзины можно например заполнить песком для увеличения  $\lambda_I$
- Цилиндры фермы делаются из углепластика, а корзины из стеклопластика (дешевле, но менее прочный материал)
- Чтобы втолкнуть корзину в ячейку, поверхность смазывается. Применяется специальный манипулятор на стапеле, который силой вталкивает корзину вовнутрь.
- Мертвая зона между полу-секторами  $4 \times 6 \text{ мм} = 24 \text{ мм}$
- Точность изготовления  $\approx 1 \text{ мм}$ , гарантия ~10 лет.
- Стоимость фермы+корзины в MPD ~4 M\$.
- Хранить на улице нельзя, материал чувствителен к температуре.
- Можно съездить на экскурсию в Хотьково (~100 км от Дубны, 1.5 часа езды).  
Централизованно заказать машину в ОИЯИ и договориться о пропусках в ЦНИИСМ. Конец апреля?