

1,8-350,7

Ra 12,5 (V)

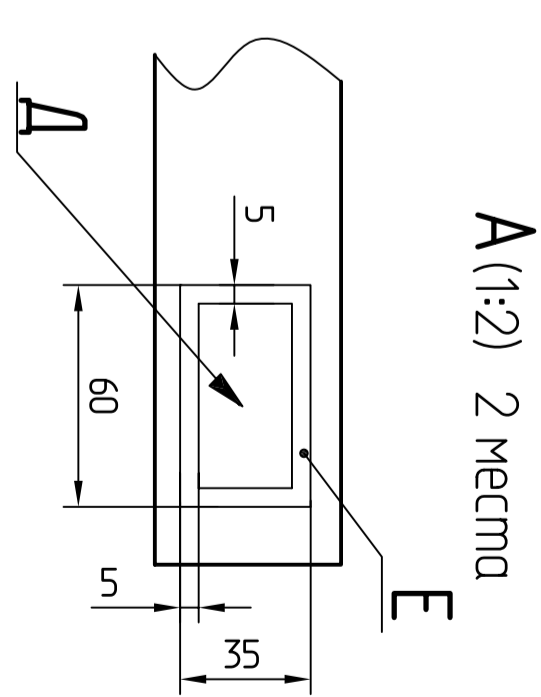

A(1:2) 2 места

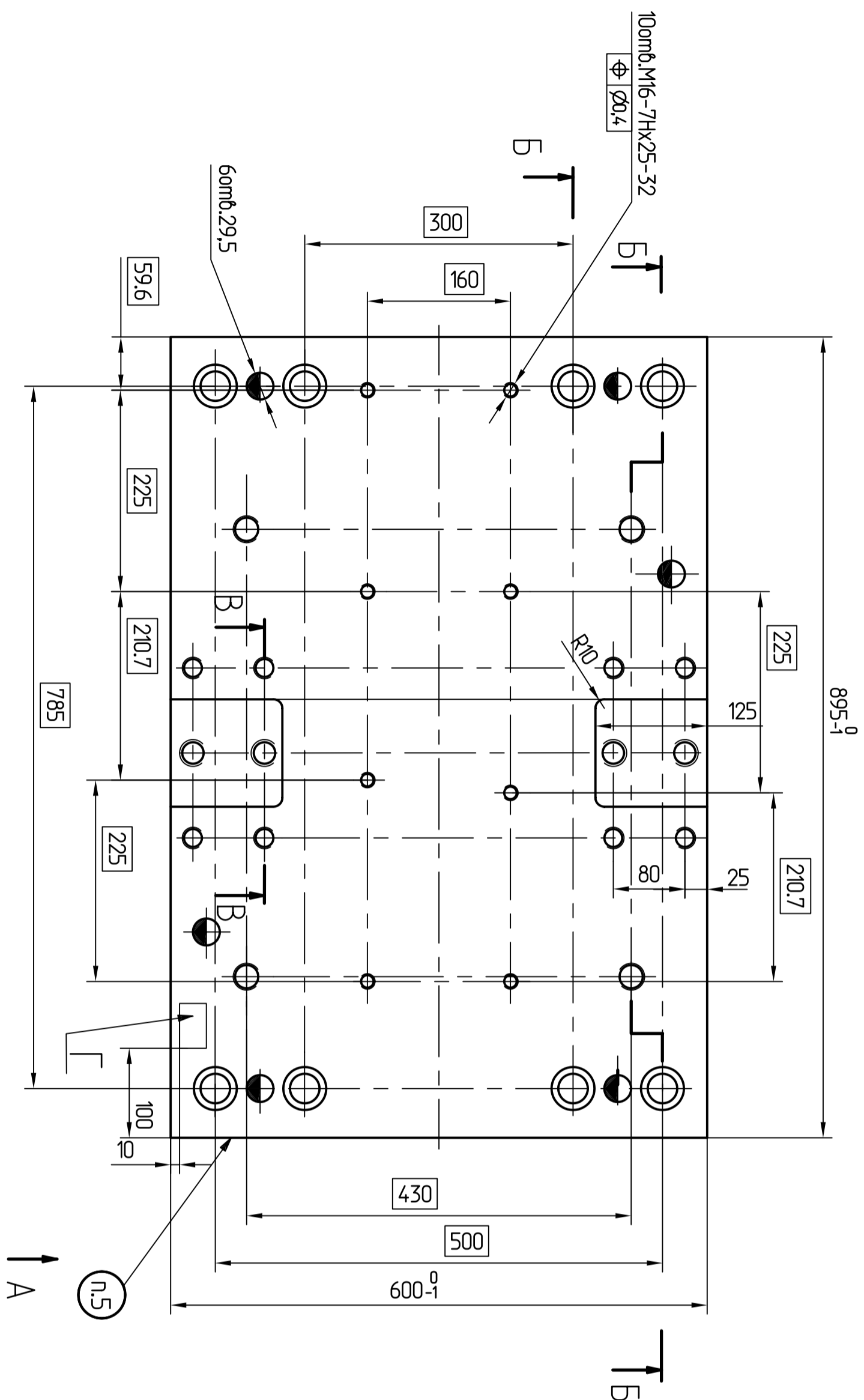
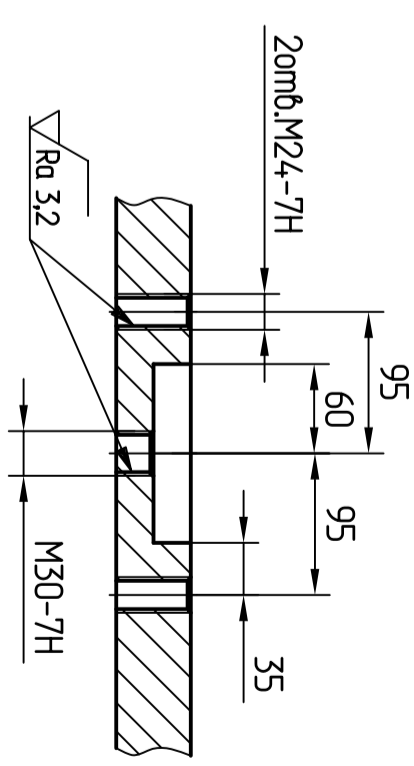

B - B 2 сеч.

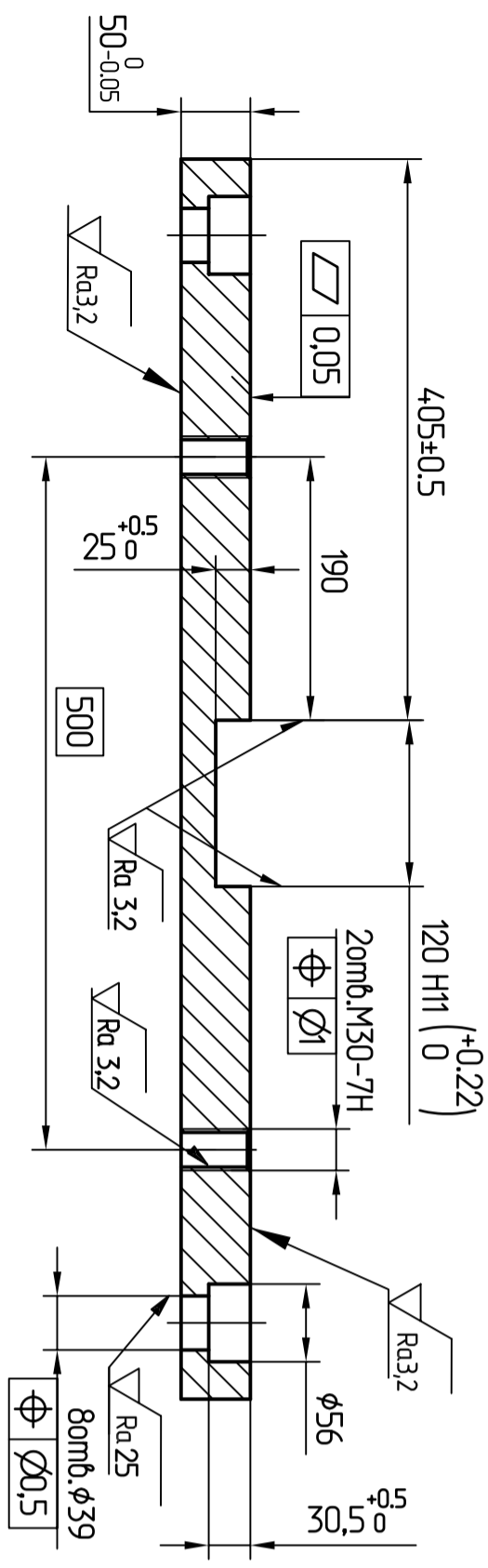

Места строповки

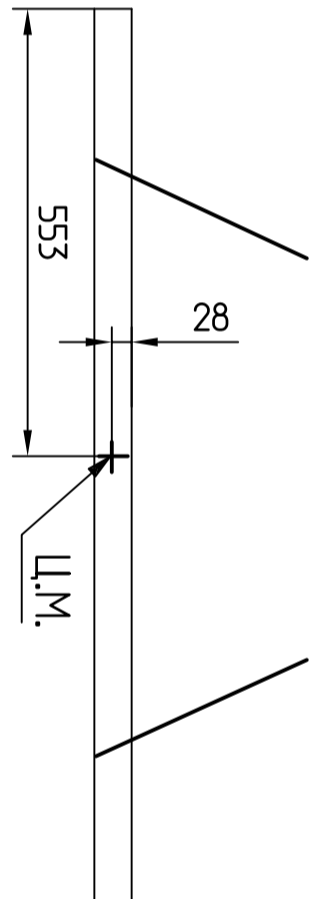

1. Н14, ±IT14/2.
2. Острые кройки пригнать R0,5 max.
3. В местах Г и Д нанести маркировочный индекс "Р1Т16" ударным способом шрифтом №14 по ГОСТ 2930-62, после нанесения места покрыть бесцветным лаком ПФ-170 ГОСТ 15407-70.
4. Покрытие:
  - 4.1. поверхности Е - эмаль ПФ-115 желтая VII, У2 (0,002 м).
  - 4.2. остальные поверхности - грунтовка ГФ-021 красно-коричневая VII, У2 (1,5 м).
  - 4.3. поверхности резьбы не покрывать.
5. Маркировать по СОР МПГ 77.020-272.2009.
6. Остальные ТТ по 3594И.

Инв. № подл.	Подп. и дата	Взам. инв. №	Инв. № дцбл.	Подп. и дата
--------------	--------------	--------------	--------------	--------------

Справ. №	Перв. примен.
	4-1632590

705С-871			
Имя/Лист	№ докум.	Подп.	Дата
Разработ.	Маслова		18.08.17
Проб.	Крутых		18.08.17
Т. конпр.			
Рук.			
И. конпр.			
Чиб.	Людилец		19.08.17
Лист		Б-ПН-0-60 ГОСТ19903-74	Лист
Масса		Ст3сп2-сб ГОСТ 14637-79	Листов
195			1
1:5			
Листов			
1			
НКМЗ			
Формат А2			