

Подбор предприятий
для выполнения работ
по изготовлению ярма магнита установки
SPD

Подготовил: гл. тех. спец. НЭОССАРП
Отделения №3 ЛФВЭ ОИЯИ
С. И. Какурин
Контакты: 9060958059/kakurin@jinr.ru

Дубна, 2024 г.

Основные узлы магнитопровода SPD

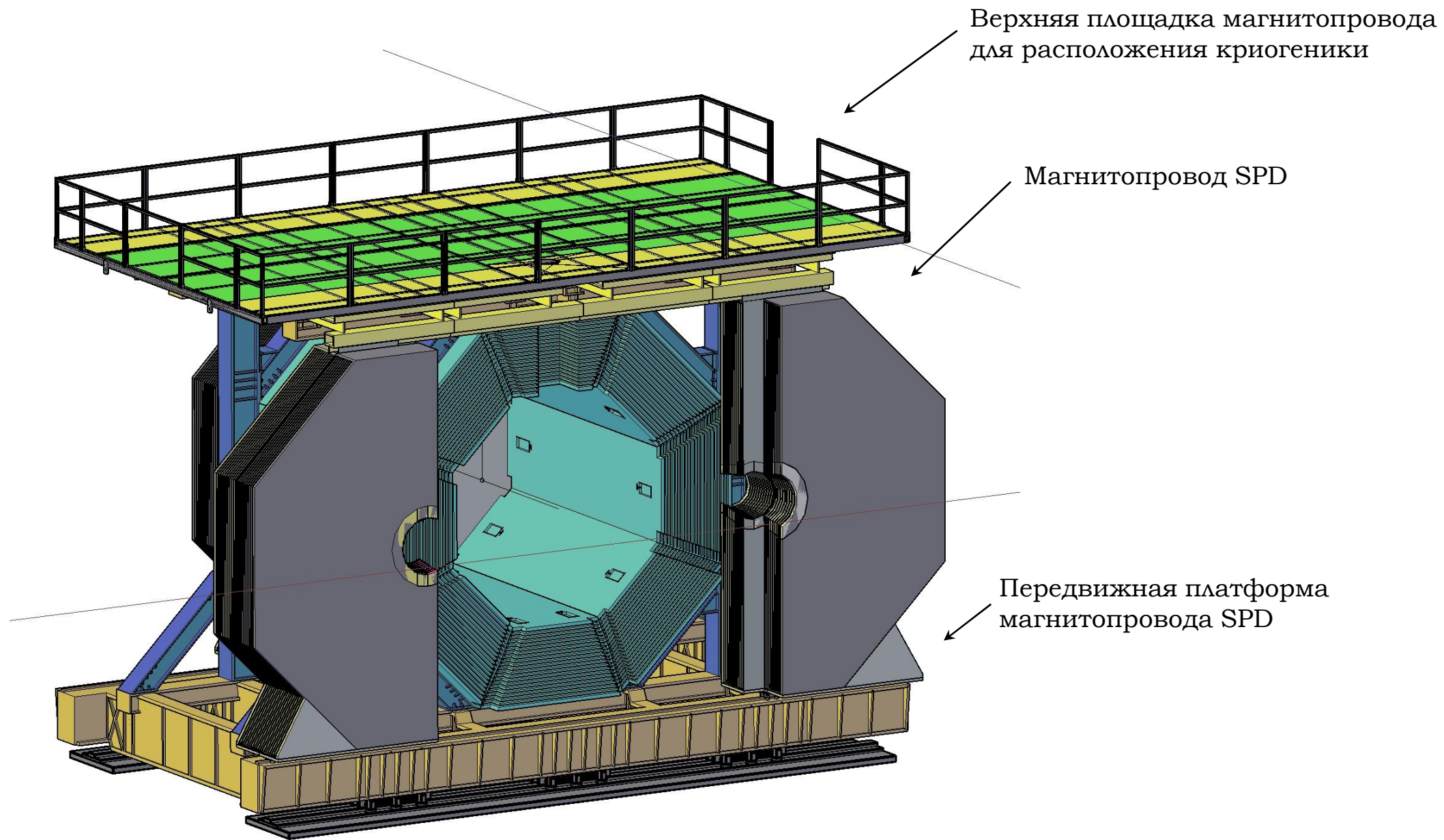

Передвижная платформа магнитопровода SPD (основные узлы проектный вес 98 тонн)

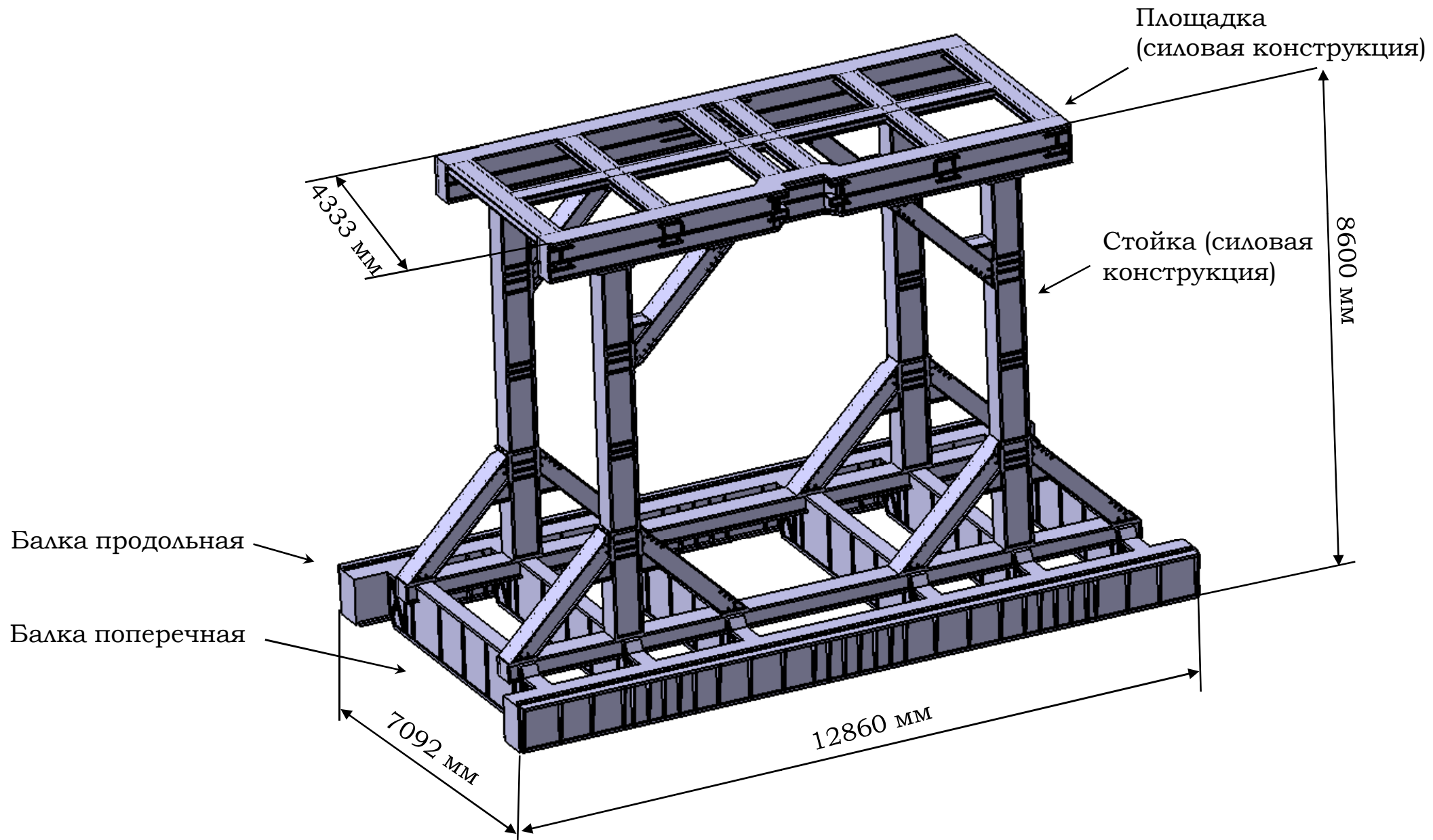

Модуль и створка магнитопровода SPD

Створка (общий вес 118 тонн)
Состоит из двух частей

Модуль барреля
(Вес – 68 тонн)

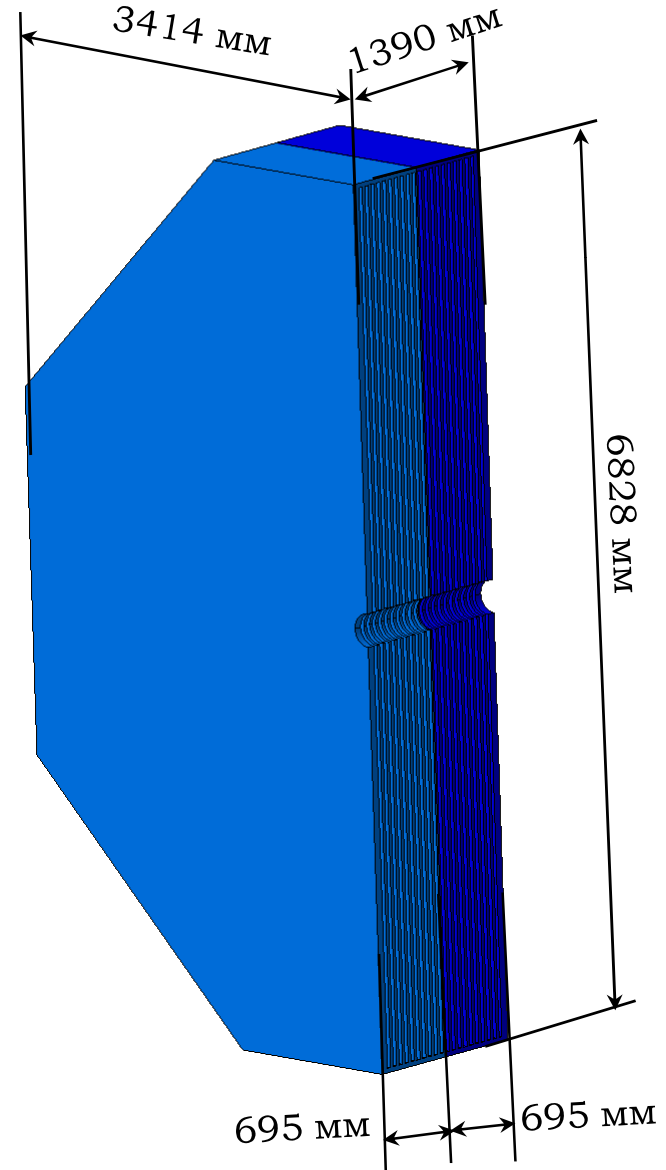
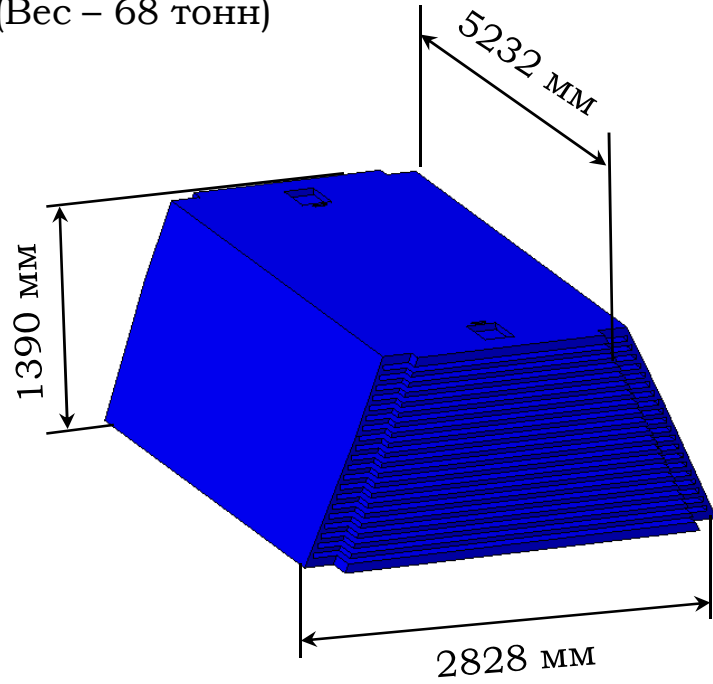

Требования к подрядчику

Подрядчик на своем предприятии должен иметь:

- конструкторское бюро;
- станочное оборудование, способное обрабатывать крупногабаритные детали;
- оборудование для раскроя стальных листов;
- оборудование позволяющее рихтовать листы;
- оборудование для кантования узлов с весом до 70 тонн и длиной до 7 метров;
- оборудование и аттестованный персонал для сварки стальных листов;
- оборудование для отжига крупногабаритных сварных узлов;
- предприятие должно иметь соответствующее СРО и лицензию на изготовление конструкций для предприятий атомной энергетики;
- сборочный цех должен иметь необходимые площади для размещения подготовленных к сборке узлов и позволяющие вести пробную сборку всей конструкции;
- необходимое оборудование или договор с подрядной организацией для проведения пескоструйных работ и покраски готовых крупногабаритных изделий;
- иметь возможность доставки крупногабаритных изделий на причалы, расположенные на внутренних водных путях Российской Федерации.

Список рассылки

№	Наименование	Получен ответ
1	АО «ТЯЖМАШ» г. Сызрань	Имеют возможность полного исполнения
2	Северсталь г. Череповец	Не имеют возможности
3	АО «АЭМ-технологии» г. Санкт-Петербург / г. Петрозаводск / г. Колпино / г. Волгодонск	Ответа нет
4	Воткинский Завод г. Воткинск	Ответа нет
5	ПАО «Магнитогорский металлургический комбинат»	Ответа нет
6	СЭЗ им. Серго Орджоникидзе, ПАО	Не имеют возможности
7	Балашихинский Литейно-Механический Завод, ОАО г. Балашиха	Ответа нет
8	СМК, АО	Ответа нет
9	ЭЗТМ, ОАО	Ответа нет
10	Взм, ООО	Ответа нет
11	Булат, ООО г. Борок	Не имеют возможности
12	ЛМЗ «Старт» г. Арзамас, ООО	Ответа нет
13	Метмаш, ООО	Ответа нет
14	НЛТ, ООО	Ответа нет
15	ООО «ПСВ»	Ответа нет
16	ООО НПП «ТоМаСт» г. Пенза	Прорабатывают вопрос

Спасибо за внимание!